

Gabellichtschranke

Baureihe: GLS II vis



Abb. ähnlich

GLS II vis

5003 05xx 0000

Dez-21

- _ sichtbares Licht
- _ schmale Bauform
- _ integrierte Elektronik
- _ robustes Metallgehäuse
- _ hohe Auflösung
- _ Schaltzustandsanzeige (gelb)
- _ unempfindlich gegen Fremdlicht
- _ ölfestes PUR Kabel
- _ kratzfeste Optik

Anwendungsbereiche

Positionskontrolle, Vorschubkontrolle

schnelle Zählvorgänge

Technische Daten

Merkmal:

Versorgungsspannung U_b	12 .. 30 V DC
Nennstrom (typ.)	ca. 30 mA
Sender	LED 660 nm
Empfänger	Fototransistor
Gehäuse	Alu, gold eloxiert
Ausgänge	über Wechsellichtverstärker WLV3*
Ausgangsstrom	50 mA (WLV3)
Reproduzierbarkeit	0,001mm
Minimal erkennbares Objekt	0,5 mm
Blendengröße	typ. 0,8 mm
Schaltfrequenz	10 kHz (WLV3)
Schaltzustandsanzeige	LED rot (WLV3)

Änderungen vorbehalten

TRsystems GmbH, Systembereich

UNIDOR

Freiburger Straße 3

75179 Pforzheim

Tel. +49 (0) 7231 3152-0

unidor@trsystems.de

www.unidor.de

Gabellichtschränke

Baureihe: GLS II vis

GLS II vis

5003 05xx 0000

Dez-21

Umgebungsbedingungen

Betriebstemperatur	-20 .. + 80°C
Schutzart	IP 67
Umgebungslicht	5000 Lux

*kann nur über Wechsellichtverstärker WLV3 betrieben werden

Bestelldaten / Varianten

Typ	Bezeichnung	Bestellnummer
GLS 10x15 vis	Gabellichtschränke, sichtbarer Lichtstrahl	5003 0503 0000
GLS 10x30 vis	Gabellichtschränke, sichtbarer Lichtstrahl	5003 0505 0000
GLS 20x15 vis	Gabellichtschränke, sichtbarer Lichtstrahl	5003 0506 0000
GLS 20x20	Gabellichtschränke	5003 0507 0000
GLS 20x30 vis	Gabellichtschränke, sichtbarer Lichtstrahl	5003 0508 0000
GLS 20x40 vis	Gabellichtschränke, sichtbarer Lichtstrahl	5003 0509 0000
GLS 20x60 vis	Gabellichtschränke, sichtbarer Lichtstrahl	5003 0510 0000
GLS 20x80 vis	Gabellichtschränke, sichtbarer Lichtstrahl	5003 0511 0000
GLS 30x15 vis	Gabellichtschränke, sichtbarer Lichtstrahl	5003 0512 0000
GLS 30x30 vis	Gabellichtschränke, sichtbarer Lichtstrahl	5003 0513 0000
Verbindungskabel	KAB ASB/WLV 2m, Anschlussblock/WLV3	5101 9054

Maße/Blenden

Typ	Maß A	Maß B	Blende
GLS 10x15 vis	10 mm	15 mm	0,8 mm
GLS 10x30 vis	10 mm	30 mm	0,8 mm
GLS 20x15 vis	20 mm	15 mm	1,2 mm
GLS 20x20	20 mm	20 mm	0,6/1,2 mm
GLS 20x30 vis	20 mm	30 mm	1,2 mm
GLS 20x40 vis	20 mm	40 mm	1,2 mm
GLS 20x60 vis	20 mm	60 mm	0,6/1,2 mm
GLS 20x80 vis	20 mm	80 mm	1,2 mm
GLS 30x15 vis	30 mm	15 mm	1,2 mm
GLS 30x30 vis	30 mm	30 mm	1,2 mm

Änderungen vorbehalten

TRsystems GmbH, Systembereich
 UNIDOR
 Freiburger Straße 3
 75179 Pforzheim
 Tel. +49 (0) 7231 3152-0
 unidor@trsystems.de
www.unidor.de

Gabellichtschränke

Baureihe: GLS II vis

Maßzeichnung

GLS II vis

5003 05xx 0000

Dez-21

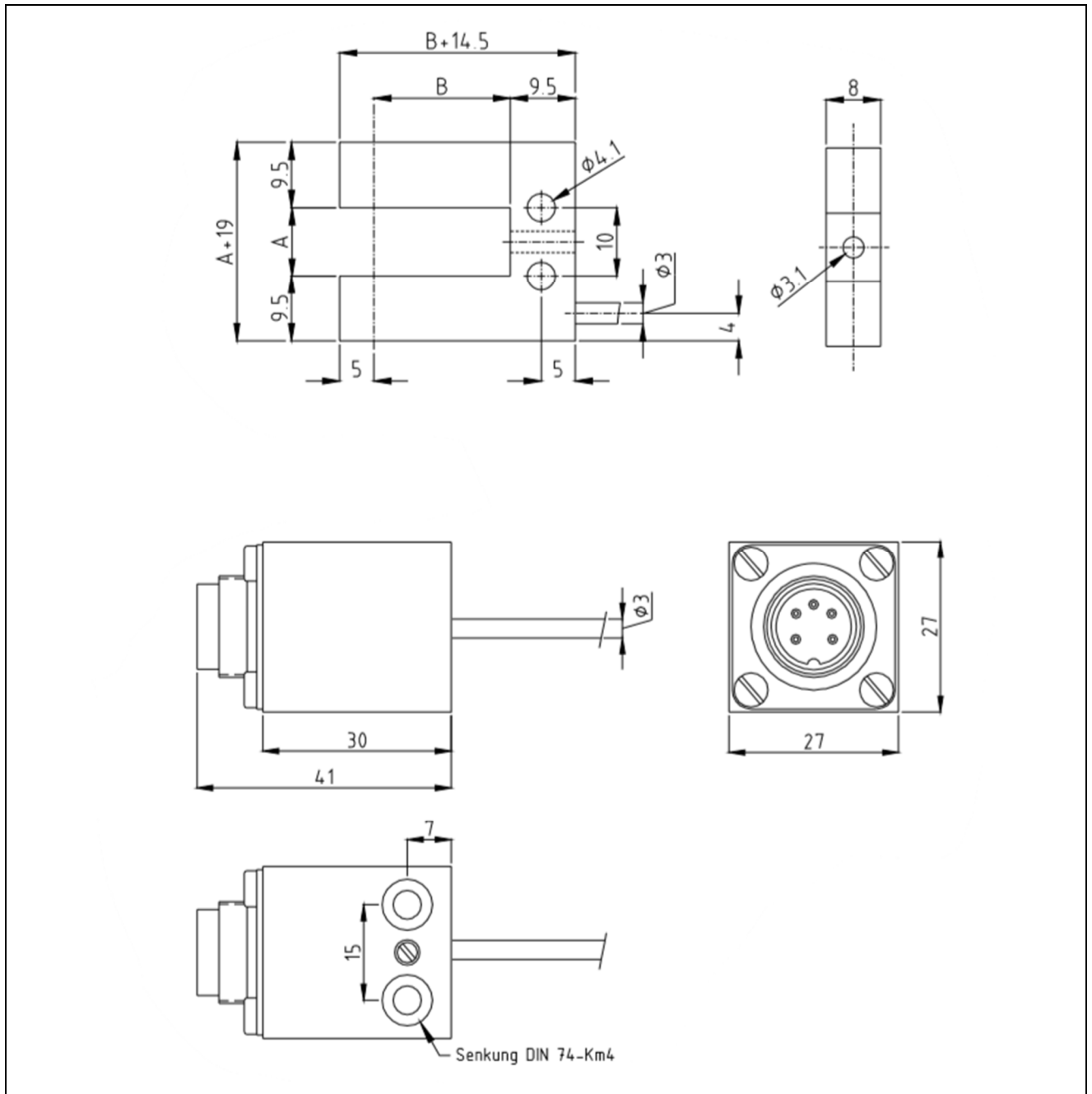

Änderungen vorbehalten

TRsystems GmbH, Systembereich

UNIDOR

Freiburger Straße 3

75179 Pforzheim

Tel. +49 (0) 7231 3152-0

unidor@trsystems.de

www.unidor.de