

Presskraftmessgerät

Baureihe: PKM 02



Abb. ähnlich

Presskraftmessgerät PKM 02

1050 300x 0000

Apr-23

- _ günstiges Presskraftmessgerät
- _ Anbauvariante
- _ leichte und schnelle Montage
- _ leicht zu bedienen
- _ stufenlose Überwachung
- _ 2 Messkanäle
- _ Spitzenwertspeicher
- _ Fehlerspeicherung

Anwendungsbereiche

Presskraftüberwachung

Technische Daten

Merkmal:

Ausführung	PKM 02
Anzeige	2x Zeigerinstrument 0-130% Schleppzeiger
Bediensystem	2x Potentiometer 0-100% 2x Reset-/2x Testtaste
Spannungsversorgung	24V DC
Leistungsaufnahme	ca. 150W
Temperaturbereich	0-60°C
Luftfeuchtigkeit	Max. 95% nicht kondensierend
Eingangswiderstand Verstärker	10 ¹³ Ω
Ausgangssignal analog	47 Ω / 0-10V DC über M12 Buchse 5pol.
Ausgangssignal digital	Öffner max. 250V AC/1A
Abmessungen (BxHxT)	264,5x175,14x59,0mm
Gewicht	ca. 2,3 kg

Änderungen vorbehalten

TRsystems GmbH, Systembereich
 UNIDOR
 Freiburger Straße 3
 75179 Pforzheim
 Tel. +49 (0) 7231 3152-0
 unidor@trsystems.de
www.unidor.de

Presskraftmessgerät

Baureihe: PKM 02

Presskraftmessgerät PKM 02

1050 300x 0000

Apr-23

Bestelldaten

Typ	Bezeichnung	Bestellnummer
PKM 02	PKM 02 Presskraftmessgerät ohne Steckersatz	1050 3001 0000
PKM 02	PKM 02 Presskraftmessgerät mit Steckersatz	1050 3002 0000

Zubehör

Typ	Bezeichnung	Bestellnummer
MB PKM 02	Montagebügel für Geräteeinbau	1050 300X XXXX
JZT 127/S-MS (SF)	Kraftsensor Ständermontage mit (ohne) Silikon 6m inkl. Montagehalterung	5001 0101 0000 (5001 0105 0000)
JZT 127/S-MS (SF)	Kraftsensor Ständermontage mit (ohne) Silikon 10m inkl. Montagehalterung	5001 0101 0100 (5001 0105 0100)
weitere Längen:	15; 20; 25; 30; 35m....	5001 0101 0xxx (5001 0105 0xxx)
JZT 127/P-MS (SF)	Kraftsensor Pleuelmontage mit (ohne) Silikon 6m inkl. Montagehalterung	5001 0106 0000 (5001 0111 0000)
JZT 127/P-MS (SF)	Kraftsensor Pleuelmontage mit (ohne) Silikon 10m inkl. Montagehalterung	5001 0106 0100 (5001 0111 0100)
weitere Längen:	15; 20; 25; 30; 35m....	5001 0106 0xxx (5001 0111 0xxx)
Abdeckhaube	Abdeckhaube links	49130013
Abdeckhaube	Abdeckhaube rechts	49130014

Änderungen vorbehalten

TRsystems GmbH, Systembereich
 UNIDOR
 Freiburger Straße 3
 75179 Pforzheim
 Tel. +49 (0) 7231 3152-0
 unidor@trsystems.de
www.unidor.de

Presskraftmessgerät

Baureihe: PKM 02

Presskraftmessgerät PKM 02

1050 300x 0000

Apr-23

Maßzeichnung

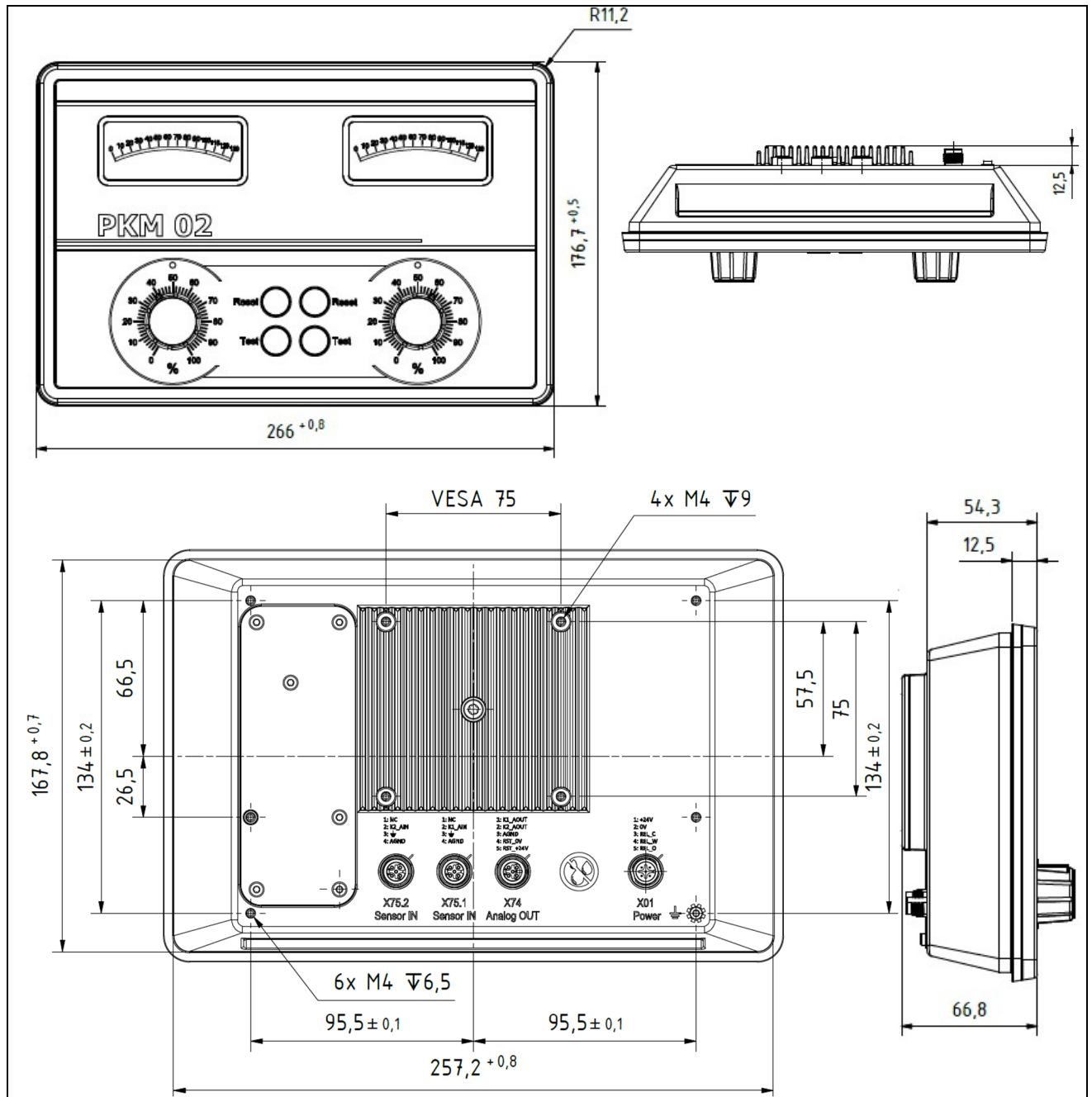

Änderungen vorbehalten

TRsystems GmbH, Systembereich

UNIDOR

Freiburger Straße 3

75179 Pforzheim

Tel. +49 (0) 7231 3152-0

unidor@trsystems.de

www.unidor.de